

Revêtement élastomère TREMline

Solin membrané de rendement supérieur

DESCRIPTION :

Le revêtement élastomère Tremline est un solin membrané de rendement supérieur composé d'un mélange de polymères EPDM et SBR renforcé d'un tissu de polyester. Le revêtement élastomère a été conçu pour assurer une durabilité et une ténacité à long terme tout en permettant d'accommoder les mouvements différentiels sous diverses conditions climatiques, aux endroits où le système de toiture multicouche est le plus vulnérable aux dommages et aux fuites - aux solins.

UTILISATIONS DE BASE :

Le revêtement élastomère collé avec un adhésif caoutchouté appliqué à chaud ou à froid, convient pour renforcer ou jouer le rôle de solin à toutes les terminaisons de membranes de toit multicouches existantes ou nouvelles, y compris aux bords des toits, murs, socles d'équipements, pénétrations, diviseurs de toit, joints de dilatation et drains.

CARACTÉRISTIQUES :

- La durabilité et la flexibilité supérieures du système de solin lui permettent de maximiser son efficacité relativement aux mouvements de dilatation ou de contraction thermiques entre matériaux dissemblables, procurant ainsi une étanchéité sûre à toutes les terminaisons de la toiture.
- Le revêtement de caoutchouc (EPDM/SBR) renforcé conserve ses caractéristiques de résistance mécanique et de vieillissement pour assurer le rendement des solins en offrant une résistance supérieure aux effets du vieillissement.
- Les adhésifs de caoutchouc modifiés, appliqués à chaud ou à froid, sont conçus pour assurer la compatibilité avec le revêtement de caoutchouc et une adhérence très tenace pour ainsi garantir la flexibilité et la sécurité à long terme du système de solins.

Caractéristiques physiques	
• Rapport de polymères :	• 30 parties de EPDM/ 70 parties SBR
• Tissé de renforcement :	• Tissé de polyester 13 X 13
• Épaisseur (ASTM D-751) :	• 1,14 + 1,12 mm (0,045 + 0,005 po)
• Dureté (Shore A) :	• 65 à 75
• Poids (ASTM D-751) :	• 1422 + 15% g/m ² (41,6 + 15% ox/v ²)
• Apparence :	• Le tissu de renforcement ne doit pas être exposé. Il doit y avoir juste assez d'agent antiadhésif pour que les rouleaux se déroulent facilement sans coller.

LIMITATIONS :

- Ne pas installer sur substrats mouillés, poussiéreux, sales ou non sains.
- Ne pas installer aux endroits où le revêtement peut entrer en contact avec la graisse ou l'huile.

EMBALLAGE :

Le revêtement élastomère est disponible en rouleaux de 15,24 m (50 pi) de long et en largeurs de 305 mm (12 po), 457 mm (18 po), 610 mm (24 po) et 914 mm (36 po).

NORMES PERTINENTES :

Consulter Tremco Ltée concernant les normes pertinentes.

INSTALLATION :

L'installation et les techniques de réalisation des solins sont des éléments critiques de l'étanchéité du toit. Suivre les directives d'application à la lettre. Rien ne peut remplacer une bonne exécution par des applicateurs

Données physiques de rendement		
Ensemble de toit TREMline (TRA)		
Propriété	Méthode d'essai	Valeur type
Résistance à la rupture	MD XMD	1446N 1288N
Résistance à la déchirure	MD XMD	313N 348N
Flexibilité à basse température (-40° C)	37-GP-52M	Pas de fissuration
Résistance aux chocs dynamiques	37-GP-52M	Réussi (cote 3) Réussi (cote 3)
Absorption d'eau	37-GP-52M (max. 5%)	2,5%
Vieillessement à la chaleur (10 jours à 120° C)		
• Résistance à la rupture d'origine conservée	MD (min. 80%) XMD	1508N 1574N
Vieillessement accéléré	Arc au Xénon - 1000 h	Réussi
• Résistance à la rupture d'origine conservée (min. 90%)		
Résistance à l'ozone	37-GP-52M	Pas de fissuration
Compatibilité avec le bitume (A ou T)		Pas de réaction

d'expérience ayant reçu une formation spéciale. Suivre les directives spécifiques à chaque application. Ne pas remplacer les matériaux par d'autres matériaux. En cas de doute, veuillez consulter votre représentant Tremco.

TRAVAIL PRÉPARATOIRE :

1. La surface d'installation doit être lisse, propre, sèche, exempte d'arêtes vives et d'aspérités. Enlever toute trace de débris, d'huile et de graisse. Il incombe à l'applicateur de s'assurer du respect de ces conditions.
2. Amélioration des solins existants : Enlever ou soulever tous les contre-solins métalliques existants sur les solins muraux, solins périmétriques, joints de dilatation et solins autour des équipements. Enlever les éléments métalliques dans la mesure du possible et les remiser soigneusement pour réutilisation subséquente. Si le toit est recouvert de gravillons, raclez la surface du toit sur une distance de 300 mm (12 po) à partir de la base des moulures biseautées. Découper tout matériau à toiture non sain ou non adhérent.

PARE-VAPEUR/AIR :

Poser l'isolant compressible et les pare-air ou dispositifs de scellement appropriés, s'il y a lieu, aux joints de dilations, aux jonctions mur/toit et aux pénétrations dans le tablier. Assurer également la continuité du pare-air/vapeur s'il y a lieu.

APPLICATION :

Les directives d'application suivantes sont destinées à servir de guide général. Votre représentant Tremco élaborera pour vous des directives détaillées adaptées à vos besoins particuliers.

Collage et scellement du revêtement élastomère :

Appliquer l'adhésif à revêtement à la truelle sur la membrane de toit propre, sèche et préparée, à raison de 0,3 m²/litre (15 pi²/gal.), en commençant à 150 mm (6 po) de la moulure biseautée sur la surface du toit, jusqu'à la partie supérieure de la moulure biseautée ou sur la hauteur appropriée du solin. Laisser s'évaporer le solvant de l'adhésif à revêtement pendant environ 15 à 20 minutes avant de placer le revêtement. Faire se chevaucher et coller les extrémités du revêtement sur au moins 100 mm (4 po). Le revêtement élastomère peut également être noyé dans l'adhésif thermofusible Tremco en commençant à 150 mm (6 po) de la moulure biseautée sur la surface du toit et jusqu'à la partie supérieure de la moulure biseautée. S'assurer qu'il ne reste pas de rides, plissement ni plis ouverts.

Sceller les bords d'attaque du revêtement en appliquant l'adhésif thermofusible Tremco* de façon que le matériau s'étende de 50 à 75 mm (2 à 3 po) de chaque côté du bord du revêtement, ou en noyant des bandes de BURmesh de Tremco de 100 mm (4 po) de large ou plus entre applications de mastic ou de Polyroof de Tremco.

* Adhésifs thermofusibles Tremco :

THERMastic 100 ou THERMastic 50

Taux d'application : 1,2 kg/m² (25 lb/carré).

Solin périmétrique :

La feuille devrait se prolonger d'au moins 50 mm (2 po) descendant le long de la bordure d'avant-toit, sur la moulure biseautée et 150 mm (6 po) sur la surface du toit. Coller le revêtement

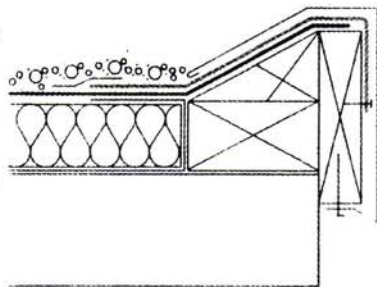

élastomère à la surface du toit et à la face de la moulure biseautée. Sceller le bord d'attaque de la feuille à la surface du toit et tous les chevauchements. Fixer mécaniquement le solin membrané à la bordure d'avant-toit ou aux fourrures à 150 mm (6 po) entre axes.

Ventilateur de toit, solin de lanterneau, ouverture à bordure :

Prolonger le revêtement élastomère au-dessus de la bordure et sur les côtés de la bordure, en descendant, sur au moins 50 mm (2 po) si possible, ou au moins jusqu'au dessus de la bordure. Clouer le bord du revêtement élastomère à 150 mm (6 po) entre axes. Coller le revêtement contre la bordure et la moulure biseautée et le prolonger sur au moins 150 mm (6 po) sur le toit. Sceller le bord d'attaque de la feuille à la surface du toit et tous les chevauchements.

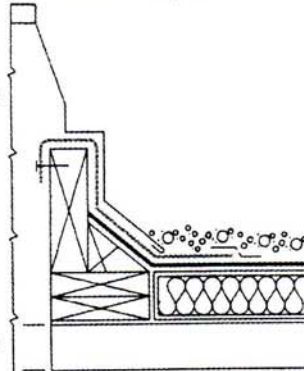

Solins aux appuis d'équipements :

Prolonger le revêtement élastomère de façon qu'il recouvre complètement la bordure et qu'il se prolonge d'au moins 150 mm (6 po) sur le toit.

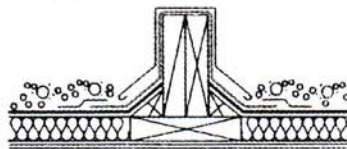

Coller le revêtement élastomère à la surface du toit, à la bordure et à la moulure biseautée. Sceller le bord d'attaque de la feuille à la surface du toit et tous les chevauchements.

Joint de dilatation : (avec contre-solin métallique)

Prolonger le revêtement élastomère au-dessus de la bordure en laissant du mou dans le revêtement directement au-dessus du joint de dilatation afin d'accommoder le mouvement. Coller le revêtement

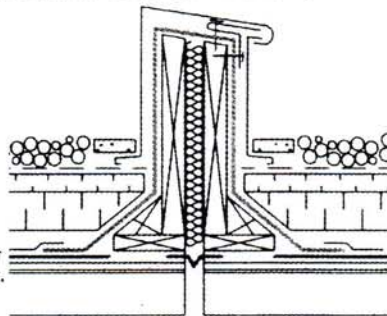

contre la bordure et la moulure biseautée et le prolonger sur au moins 150 mm (6 po) de chaque côté du joint de dilatation.

Sceller le bord d'attaque de la feuille à la surface du toit et tous les chevauchements.

Utiliser le revêtement élastomère comme pare air/vapeur au niveau du tablier, en le collant au tablier sur les deux côtés du joint de dilatation en laissant du mou au-dessus du joint de dilatation afin d'accommoder le mouvement.

Joint de dilatation : (exposé)

Poser un contreplaqué de 12 mm (1/2 po) sur le dessus de la bordure, le clouer à la bordure sur un seul côté du joint. Le contreplaqué devrait être moins large que la bordure afin de tenir compte du mouvement. Coller un isolant de fibres de verre rigide de 25 mm (1 po) au contreplaqué avec l'adhésif à revêtement. Prolonger le revêtement élastomère au-dessus du joint de dilatation, en le collant à la surface du toit, à la moulure biseautée et à la surface verticale de la bordure. Ne pas coller le revêtement à l'isolant en fibres de verre. Sceller le bord d'attaque de la feuille à la surface du toit et tous les chevauchements.

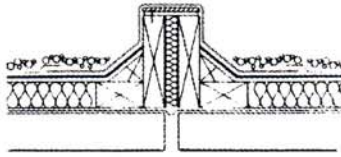
**Solin de base : (contre-solin métallique)**

Clouer la partie supérieure du revêtement élastomère au mur, à 150 mm (6 po) entre axes ou à l'aide d'une languette d'accrochage fixée à 300 mm (12 po) entre axes. Le revêtement élastomère doit se prolonger d'au moins 200 mm (8 po) au-dessus de la surface de toit finie ou plus. Complètement coller et prolonger le revêtement élastomère sur le mur en descendant et au-dessus de la moulure biseautée et au moins 150 mm (6 po) sur la surface du toit. Sceller le bord d'attaque de la feuille à la surface du toit et tous les chevauchements.

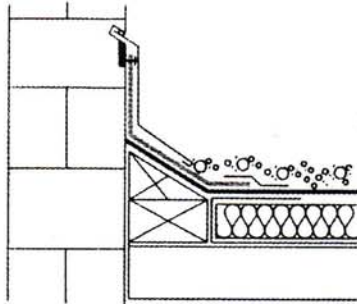
**Solin de base : (agrafe de rive avec poche de scellant)**

Fixer la partie supérieure du revêtement élastomère avec une languette d'accrochage fixée à 300 mm (12 po) entre axes. Calfeutrer le bord supérieur de la languette d'accrochage avec RTS 111 ou un autre scellant approuvé par Tremco. Coller totalement le revêtement élastomère au toit, à la moulure bisautée et au murs. Sceller le bord d'attaque de la feuille à la surface du toit et tous les chevauchements.

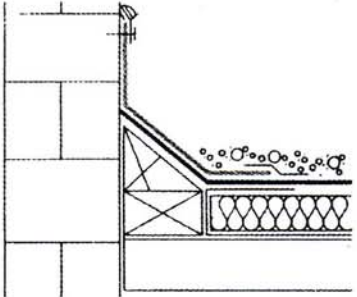
**Diviseurs de toit :**

Renforcer les diviseurs de toit existants ou en installer de nouveaux. Coller le revêtement élastomère à la surface du toit et à la bordure. Sceller le bord d'attaque de la feuille à la surface du toit et tous les chevauchements.

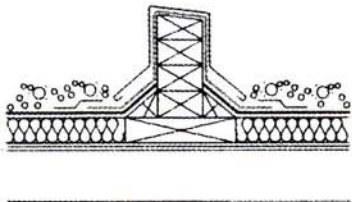
**Joint de dilatation au mur :**

Clouer la partie supérieure du revêtement élastomère au mur, à 150 mm (6 po) entre axes ou à l'aide d'une languette d'accrochage fixée de 300 mm (12 po) entre axes. Coller totalement et prolonger le revêtement élastomère sur le mur en descendant, sur la face extérieure de la fourrure du joint de dilatation, au-dessus de la moulure biseautée et au moins 150 mm (6 po) sur la surface du toit. Laisser un mou suffisant pour permettre la dilatation et la contraction. Le revêtement élastomère doit se prolonger d'au moins 200 mm (8 po) au-dessus de la surface du toit fini. Sceller le bord d'attaque de la feuille à la surface du toit et tous les chevauchements.

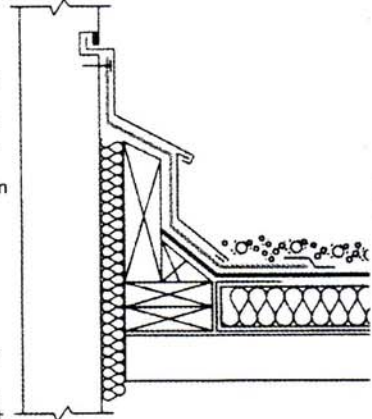
**Solin d'évents :**

Poser la pièce de revêtement élastomère, la couper en forme de roue autour du tuyau (voir figure). Placer la gaine découpée dans une pièce de revêtement élastomère sur la section en forme de roue sur la surface horizontale et la noyer dans l'adhésif thermofusible ou dans l'adhésif à revêtement de Tremco. Utiliser une bande de serrage pour tuyau pour fixer le revêtement autour de la partie supérieure de l'évent. Sceller le bord d'attaque de la feuille à la surface du toit et tous les chevauchements.

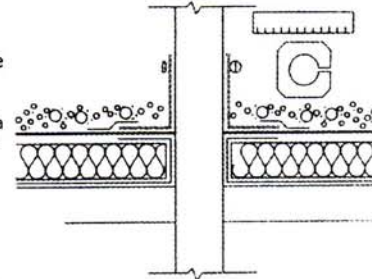
**Solin de drain de toit :**

Poser le solin de drain de toit en appliquant un lit d'adhésif à revêtement ou d'adhésif thermofusible Tremco de 3 mm (1/8 po) à l'endroit où le solin sera agrafé. Poser le revêtement élastomère et le fixer en place avec une bande de serrage. Sceller le bord d'attaque de la feuille à la surface du toit et tous les chevauchements.

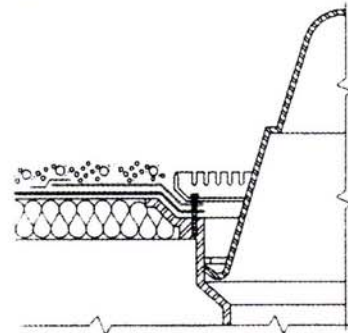

Pare air/vapeur :

Installer le revêtement élastomère à la jonction d'un mur vertical et du tablier de toit afin de réaliser un pare air/vapeur efficace. Le pare air/vapeur contrôle les fuites d'air et d'humidité et prévient ainsi l'accumulation d'humidité derrière le solin. Coller le revêtement élastomère à la surface du toit et au mur avec l'adhésif à revêtement.

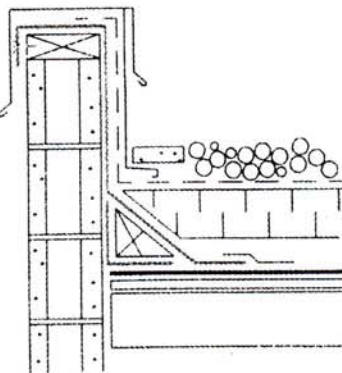

Revêtement de chéneaux :

Installer le revêtement élastomère contre les murs et le fond du chéneau et le prolonger d'au moins 100 mm (6 po) sur la surface du toit. Le coller avec l'adhésif à revêtement. Sceller le bord d'attaque de la feuille à la surface du toit et tous les chevauchements.

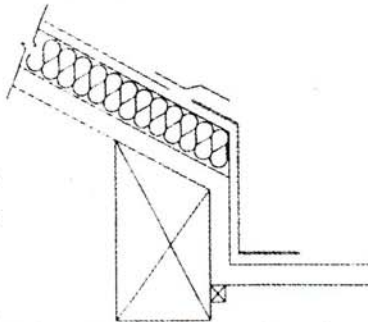

Contre-solins métalliques :

- Ré-installer les contre-solins métalliques existants remisés ou en installer des neufs.
- Calfeutrer tous les joints, réglettes d'installation et les têtes de clous exposées avec RTS 111 ou un autre scellant approuvé par Tremco.

Disponibilité et coûts :

Immédiatement disponible de Tremco Ltée à des endroits stratégiques à travers le Canada. Votre représentant Tremco peut vous communiquer les données relatives aux coûts. Pour obtenir son nom et son numéro de téléphone, veuillez téléphoner à notre bureau de Toronto (416) 421-3300 ou à celui de Montréal (514) 521-9555.

Garantie :

Nous garantissons que nos produits sont exempts de défauts et qu'ils sont fabriqués de façon à satisfaire aux exigences physiques publiées, lorsqu'ils sont mûris et éprouvés selon les normes ASTM et ONGC pertinentes et les normes Tremco. En vertu de cette garantie, nous fournirons, sans frais, les produits qui se seront avérés défectueux après avoir été mis en oeuvre selon nos recommandations écrites pour des applications recommandées par nous comme convenant à ce produit. Toutes les réclamations concernant les produits défectueux devront être faites dans les douze (12) mois de l'expédition. L'absence de réclamation écrite sera interprétée comme une renonciation de toutes réclamations relative au dit produit. Cette garantie tient lieu de toutes autres garanties explicites ou tacites.

Entretien pendant la période de garantie :

Tout prétendu défaut observé doit être signalé par écrit à Tremco dans les trente (30) jours.

Services techniques :

Les représentants régionaux Tremco, de concert avec la Division des Services techniques, sont en mesure d'assurer l'analyse des problèmes et de prêter assistance au stade de la conception et de la mise au point d'applications spéciales. Règle générale, Tremco dispense, moyennant frais nominaux, des services d'assistance technique sur chantier. Leurs services bénéficient du soutien des laboratoires de recherche et de développement Tremco qui se sont mérités une réputation inégalée dans le domaine de la technologie des produits d'étanchéité et d'imperméabilisation.

Énoncé de politique et de responsabilité :

Tremco s'engage à fournir des matériaux de qualité ainsi que des spécifications techniques et des recommandations permettant leur mise en oeuvre appropriée. Tremco ne se substitue pas aux architectes ni aux ingénieurs-conseils en charpente, par elle-même ou par le biais de ses représentants. Tremco n'avance pas d'opinions quant à la solidité structurale de tabliers sur lesquels ses produits doivent être posés et décline toute responsabilité à cet égard. Il incombe au propriétaire de consulter des ingénieurs compétents s'il désire s'assurer que le tablier structural est bel et bien en mesure de supporter les matériaux que l'on envisage de poser. Tremco décline toute responsabilité quant à la rupture du tablier et aux dommages consécutifs et aucun des représentants Tremco n'est autorisé à modifier ce déni de responsabilité de Tremco.

TREMCO

Toiture et Tranquillité d'Esprit

RPM Canada

1445, rue de Coulomb
Boucherville (Québec) J4B 7L8
514-521-9555

www.tremcoroofing.com

220 Wicksteed Ave
Toronto, ONT M4H 1G7
416-421-3300

3735 Green Road
Beachwood, OH 44122
216-292-5000



ISO 9001

Imprimé au Canada